



# PUBERT®

— since 1840 —

www.pubert.fr

## CÉSAR 32H CÉSAR 40B

Kasutusjuhend  
(Originaaljuhised)

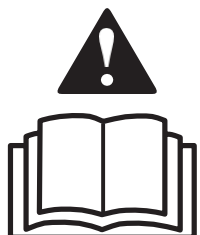
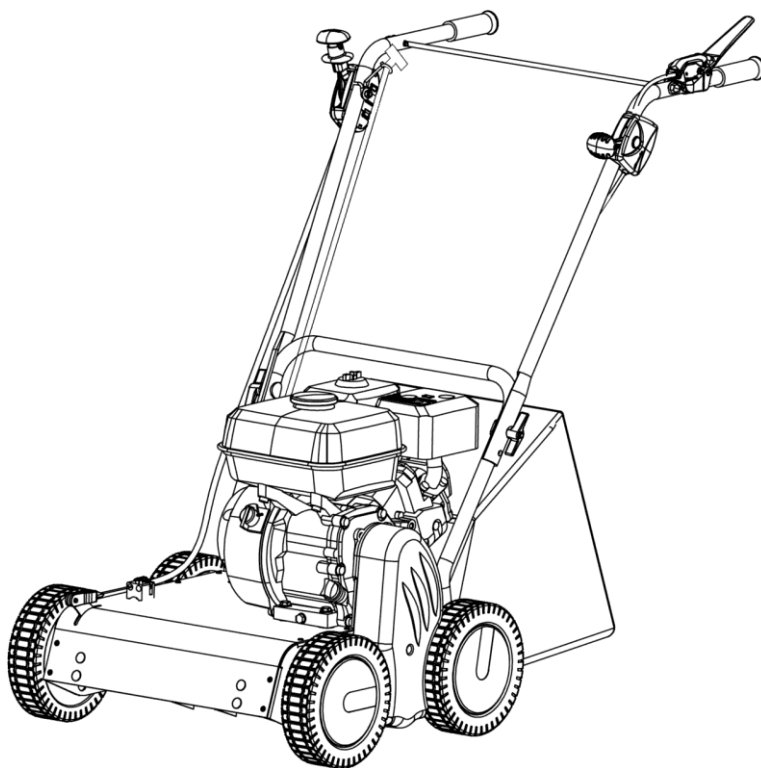

- Lugege kasutusjuhendit. Enne kasutamist tutvuge sellega, kuidas juhtseadised töötavad.

# SISSEJUHATUS

Kallis härra/proua,

Ostsite just ühe meie muruõhutaja ja täname teid usalduse eest meie toodete vastu.

See juhend on koostatud selleks, et saaksite oma uut masinat tundma õppida ja seda parimates tingimustes kasutada ning hoolitseda selle eest.

Mudeleid täiustatakse regulaarselt, et saaksite kasu tehnoloogilisest arengutest, uutest seadmetest või materjalidest ja meie kogemustest; sel põhjusel võidakse käesolevas juhendis sisalduvaid tehnilisi andmeid ja teavet muuta ilma ette teatamata ja ilma, et oleksime kohustatud neid uuendama.

Selle juhendi illustratsioonid näitavad käsitletava murnuiiduki kõige tüüpilisemat mudelit. Masinaga seotud probleemide või küsimuste korral võtke ühendust volitatud edasimüüjaga.

Hoidke see käsiraamat käepärast, et oleks lihtsam konsulteerida probleemid korra ja kui masin edasi müüa tagada, et juhend oleks sellega kaasas.

## SISU

I / OHUTUSE ETTEVAATUSABINÕUD	2
II / OHUTUSMÄRGID	2
III / MASINA IDENTIFITSEERIMIS PLAAT	3
IV / MURUÕHUTAJA KIRJELDUS	3
V / KÄEPIDEME MONTAAŽ	4
VII / ETTEVALMISTUS	4
VII / MURUÕHUTAJA KASUTAMINE	5-7
VIII / HOOLDUS	8
IX / TEHNILINE SPETSIFIKATSIOON	8

# I / OHUTUSE ETTEVAATUSABINÕUD

Loe järgneva osa hoolikalt läbi:

**WARNING : OHT :** Juhiste mitte järgmisel võivad kaasneda tõsised vigastused või isegi surm.

**HOIATUS :** See viitab vigastuste või seadme kahjustamise ohule, kui juhiseid ei järgita

**MÄRGE :** See näitab kasulikke teavet

See sümbol tuleb meelde antud tegevuse puhul hoolikalt tähelepanu pöörata.

Kui teil on muruohutajaga seotud probleemide või küsimuste korral võtke ühendust toote edasimüüjaga.

**OHT: masin on ette nähtud ohutuks ja usaldusväärseks kasutamiseks, kui seda kasutatakse vastavalt juhistele. Enne masina kasutamist veenduge, et olete selle juhendi sisust aru saanud. Vastasel juhul võite viga saada ja/või kahjustada muruohutajat.**

## 1 Koolitus / Teave

- Vii end kurssi õige kasutamise ja juhtseadistega enne masina kasutamist. Teia kuidas vajadusel mootor kiiresti peatada.
- Masinat peab alati kasutama juhendis välja toodud soovitusetele.
- Pidage meeles, et kasutaja vastutab teiste inimeste või nende asjadega juhtivate õnnetuste või ohtlike situatsioonide eest. Tema ülesanne on hinnata puhastatava pinnase võimalikke riske ja võtta kasutusele kõik ettevaatusabinõud, mis on vajalikud selle ohutuse tagamiseks, eriti kallakutel ning lahtisel, libedal või ebatasasel pinnasel.
- Ärge lubage kunagi lastel ega inimestel, kes ei tunne neid juhiseid, masinat kasutada. Kohalikud seadused võivad kehtestada kasutajatele vanuse alampiiri.
- Ärge kunagi töötage, kui masinast 20 meetri raadiuses on inimesi, eriti lapsi, või loomi; operaator peab tingimata jääma käepidemete juhtnuppude juurde.
- Ärge kasutage masinat, kui olete võtnud ravimeid või muid aineid, mis võivad aeglustada teie reaktsioone või muuta teid uniseks.
- Kandke alati tugevaid, libisemiskindlaid jalatseid ja kitsaid pikke töötegemise ajal. Ärge kasutage masinat paljajalu või lahtiste jalanõudega. Kõrvakaitsemed on soovitatavad.
- Kasutage masinat ainult sellele eesmärgil, milleks see on ette nähtud, nimelt muru hooldamiseks. Igasugune muu kasutamine võib osutada ohtlikuks või kahjustada masinat.
- See masin vastab elektromagnetkiirguse direktiivile.
- Ärge transportige muruohutajaga inimesi.

## 2 Ettevalmistus

- Kontrollige hoolikalt ala, kus masinat hakatakse kasutama ja eemaldage alalt võõrakad, mis võivad masinale ette jääda (kivid, traat, klaas, metall objektid ja muu selline).

- Enne kasutamist kontrollige alati masinat, et tööriistad ja deflektorid poleks kulumised ega kahjustatud. Asendage kõik kulumised või kahjustatud osad.

- Hoidke mootorit seisikvad elektrikaablid heas seisukorras, et saaksite mootori kindlasti välja lülitada.

- Kontrollige, et bensiin või õli ei lekiks.

- Ärge kasutage masinat ilma selle kaitsekorpuseta ja veenduge, et kõik kinnitused on tihedalt kinnitatud.

## 3 Oht! Bensiin on tuleohtlik!

- Hoidke kütust spetsiaalselt selleks ettenähtud mahutites. Täitke paak alati õues ja ärge suitsetage seda tehes.

- Ärge keerake kütusepaagi korki lahti ega lisage bensiini, kui mootor töötab või veel kuum.

- Kui bensiin satub maapinnale, ärge proovige mootorit käivitada; Viige masina mujale ja vältige lahtist tuld, kuni bensiinaur on hajunud.

- Hoidke masinat kuivas kohas. Ärge kunagi hoidke masinat hoones, kus bensiinaur võib jõuda leegi, sädeme või tugeva kuumuse allikani.

- Paigaldage kütusepaagi ja bensiinipaagi korgid õigesti.

- Lekke vähendamiseks piirake bensiini kogust paagis.

- Ärge kasutage mootorit kinnises ruumis, kuhu võib koguneda vingugaasi aur. Vingugaas võib olla ohtlik. Tagada hea ventilatsioon.

## 4 Kasutamine

- Enne kasutamist kontrollige muruohutaja seisukorda. See hoiab ära õnnetused või masina kahjustamise.

- Ärge kallutage masinat rohkem kui vaja ja tõstke käivitamisel üles ainult operaatorist kõige kaugemal olevat osa.

- Olge mootori käivitamisel ettevaatlik, järgige tootja juhiseid ja hoidke oma jalad tera(de)st eemal.

- Peatage mootor, kui masinat ei kasutata.

- Masinat hoides kõndige, ärge jookse.

- Olge väga ettevaatlik, kui tõmbate masinat enda poole või pöörate pöörlemisruunda (kui see on paigaldatud).

- Hoidke pöörlevatest labadest ohutult kaugust, mille määrab roolisamba pikkus.

- Kui seal on :

- ebanormaalne vibratsioon;
- ummistus;
- probleem siduriga;
- kokkupõrge objektiga;
- mootori seisikamiskaabli kulumine (follo tiib mudel).

- Seisake mootor viivitamatult (kui mootori seisikamiskaabel on katkenud, kasutage mootori seisikamiseks käivitusnuppu nagu kirjeldatud lõigus "käivitage mootor"), laske masinal jahtuda, eemaldage süüteküünlaku juhe, kontrollige masinat ja laske volitatud remonditöökoja poolt teostada vajalikud remonditööd enne uuesti kasutamist.

- Töötage ainult päevavalguses või heas kunstvalguses.

- Ärge kasutage masinat kallakutel, mis on suuremad kui 10° (17%).

- Töötage risti üle nõlvade, mitte üles ega alla.

- Ärge peatuge ega alustage järsku kallakul. Kallakutel ja kitsastes kurvides aeglustage, et vältida masina ümberminekut või juhitavuse kaotamist. Olge eriti ettevaatlikud kallakutel suunda muutes.

- Hoidke tasakaalu kaldpindadel, muutke suunda väga ettevaatlikult.

- Masinat kaldpinnal kasutades peab kasutaja tagama, et masina 20 meetri raadiuses ei viibiks kedagi. Kasutaja PEAB jääma kobesti käepideme juhtnuppude juurde. Kontrollige regulaarselt, et rohkumismahuti või -kotil ei oleks kulumise või kahjustuste märke.

- Ärge kunagi kasutage masinat ilma kaitseesedmeta, nagu tagumine klapp ja/või rohkumoguja.

- Muude kui soovitatud tarvikute kasutamine võib muuta masina ohtlikuks ja kahjustada teie masinat, mida teie garantii ei kata.

- Pärast kasutamist asetage gaasihoovad "Stop" asendisse ja sulgege bensiini sisselaskekraan.

## 5 Hooldus / ladustamine

- Enne masina puhastamist, kontrollimist, reguleerimist või hooldamist või tööriista(de) vahetamist seisake mootor ja ühendage lahti süüteküünlaku.

- Pärast võrkehaga kokkupuudet kontrollige masinat, kas see pole kahjustatud. Enne taaskasutamist laske vajalikud remonditööd teha volitatud remonditöökojal.

- Seisake mootor, ühendage lahti süüteküünlaku ja kasutage tööriista(de) vahetamisel pakse kindaid.

- Ohutuse kasutustingimuste tagamiseks hoidke kõik mutrid ja poldid pingul.

- Tuleohu vähendamiseks hoidke mootor, summuti ja kütusehooldla vaba taimedest, õljäätmetest või muudest kergesti süttivatest materjalidest.

- Kui summuti on defektne, laske see volitatud remonditöökojal välja vahetada.

- Ärge parandage osi; asendage need tootja enda varuosadega.

- Vahetage lõiketerad täiskomplektidena, et need tasakaalus hoida.

- Enda ohutuse huvides ärge muutke oma masina omadusi. Ärge muutke mootori kiiruse seadistusi ega käivitage mootorit liiga suurel kiirusel. Regulaarne hooldus on ohutuse tagamiseks ja jõudluse säilitamiseks hädavajalik.

- Enne masina ära panemist laske mootoril jahtuda.

## 6 Liikumine , käitlemine, transportimine

- Kõik toimingud masinaga peale maa kaevamise tuleb sooritada seisva mootori ja lahtühendatud süüteküünlaku.

- Peatage lõiketerad, kui masinat tuleb selle transportimiseks kallutada. Ärge kasutage lõiketerasid, kui ületate rohtumata alasid ja transportide masinat töödeldavale pinnale/pinnale.

- Masinat tohib liigutada (välja arvatud muru hooldamiseks) ainult vastavalt jaotises "Liikumine" toodud juhistele.

- Käsitsemine: masina tõstmisel järgige peatükis "Käsitsemine" toodud juhiseid. Masina kaal on märgitud selle juhendi lõpus olevale tootja sildile. Ohutuse tagamiseks kasutage käsitsemismeetodit, mis on kohandatud masina kaalule ja olukorrale.

- Masin tuleb haagisele ja sealt maha laadida, kasutades selleks sobivat laadimisrampit.

- Kinnitage masin ohutuks transportimiseks õigesti.

- Masinat tuleks transportida haagises; ärge kasutage muid transportiviise.

# II / OHUTUSMÄRGID

Peate oma masinat kasutama ettevaatlikult.

Sel eesmärgil on loodud peamisi kasutamise ettevaatusabinõusid meelde tuletavad sildid, mis on paigutatud masinale piktogrammidenä.

Vastavad tähendused on toodud allpool.

Neid silte peetakse masina lahutamatuks osaks. Kui üks neist kukub maha või muutub raskesti loetavaks, võtke selle asendamiseks ühendust edasimüüjaga. Samuti soovime hoolikalt läbi lugeda ohutusjuhised.

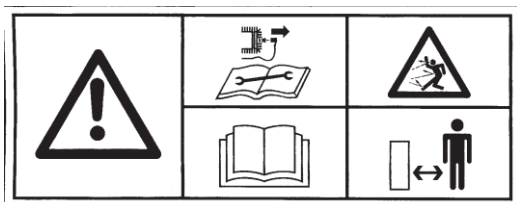

### 1- OHT

2- Enne remonti lugege kasutusjuhendit ja eemaldage süüteküünlaku

3- Pöörlev tera: hoiduge lendavate esemete eest

4- Lugege kasutusjuhendit

5- Hoidke ohutult kaugust



Mootori käivitamine

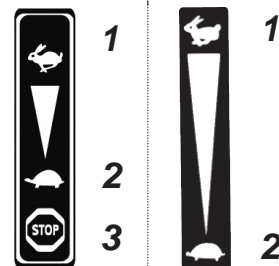

Gaasihoov

- 1- Kiire
- 2- Aeglane
- 3- Stop



**OHT**  
Kanda kõrva-  
kaitsmeid



Müratase



**OHT**  
Pöörlevad osad - tõsiste  
vigastuste oht



Töösügavuse reguleerimine



1

1- Töö



2

Positsioneerimine

2- Transport

### III / MASINA IDENTIFITSEERIMIS PLAAT



A / Nominaalne võimsus  
B / Kaal (kg)  
C / Seeria number  
D / Tootmisaasta  
E / Masina tüüp

F / Tootja oma nimi ja aadress  
G / EC identifikaator  
H / Maksimaalne mootori kiirus

### IV / MURUÕHUTAJA KIRJELDUS

- 1 - Tõrkekindel hoob
- 2 - Käepide
- 3 - Korpus
- 4 - Ohufiltri korpus
- 5 - Väljalasketoru summuti
- 6 - Bensinpaagi kork
- 7 - Automaatselt tagasi pöörduv starteri nõr
- 8 - Gaasihoob
- 9 - Töö- /transpordiasendi hoob
- 10 - Kõrgus reguleerimise ratas

A - Identifitseerimis plaat

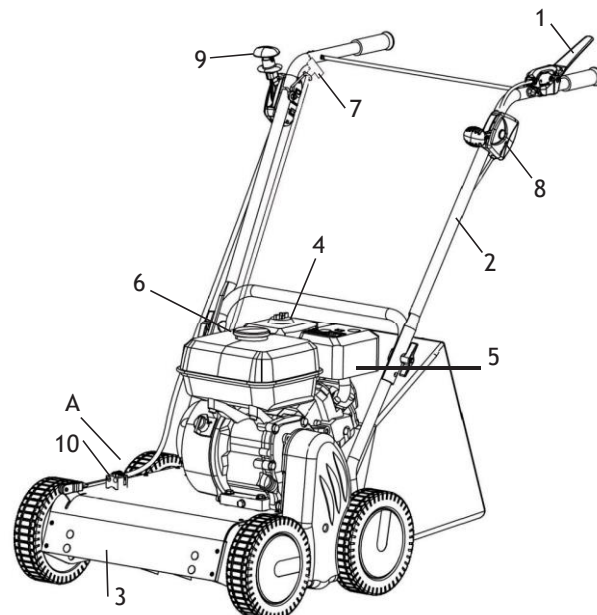

## V / KÄEPIDEME MONTAAŽ

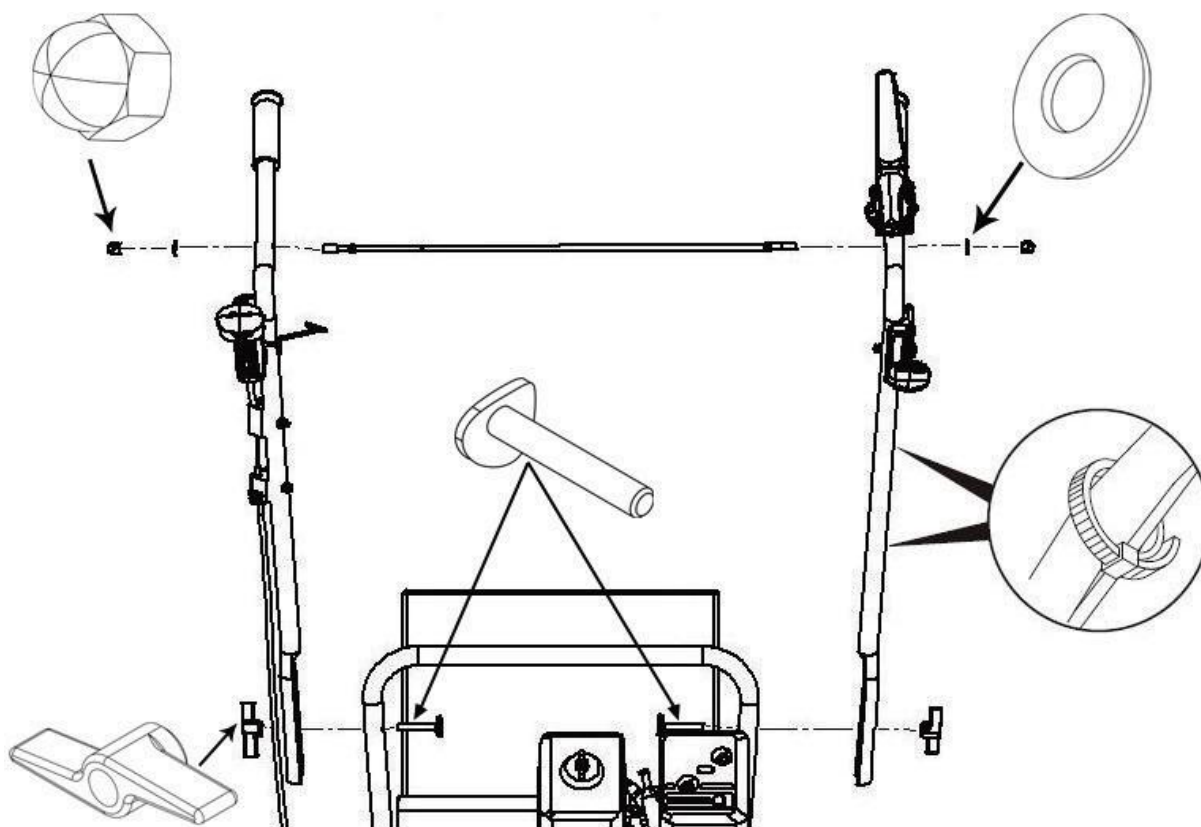

## VI / ETTEVALMISTUS

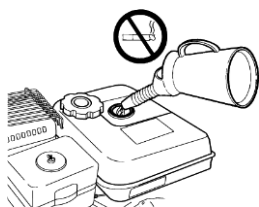

### BENSIIN

Kasutage ainult värsket ja puhast pliivaba bensiini. Bensiini mahutavus:

**B&S 550 seeria** : 1,7 L

**HONDA CG 135** : 1,3 L

NB: Ärge eemaldage filtrit kütusepaagist selle täitmise ajal.

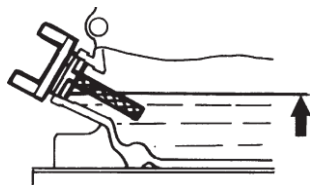
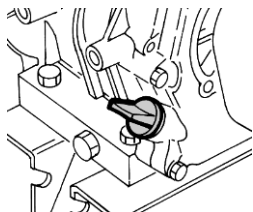

### ÕLI TÄITMINE JA MÕÕTUR

Õli klass : vt. mootor manuaal

Õli mahutavus : **B&S 550 seeria** : 0,6 L

**HONDA CG 135** : 0,6 L

# VII / MURUÕHUTAJA KASUTAMINE

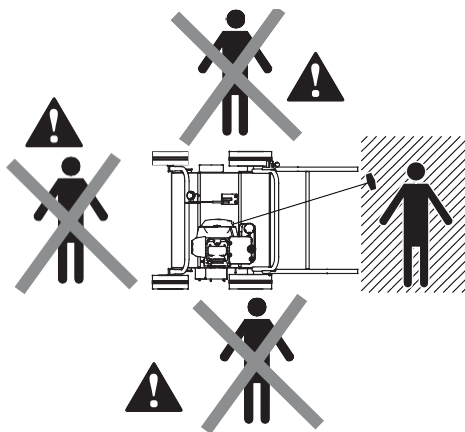

## MOOTORI JA LÕIKETERADE KÄIVITAMINE

GC 135

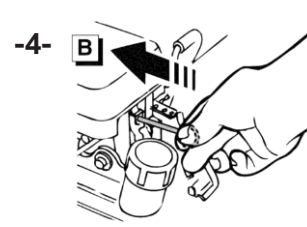
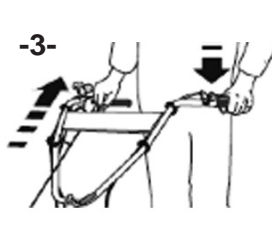
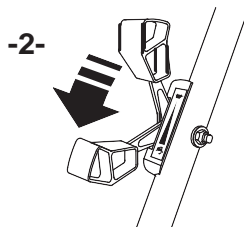
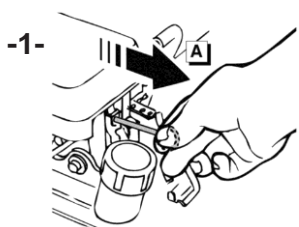

BS 550

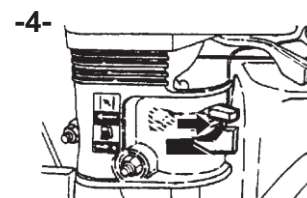
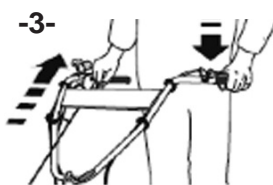
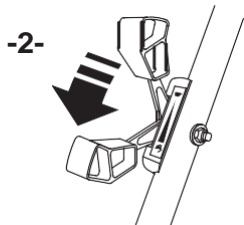
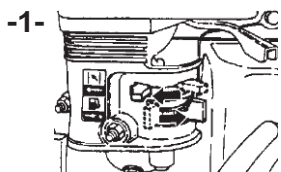

## MOOTORI JA LÕIKETERADE PEATAMINE

GC 135

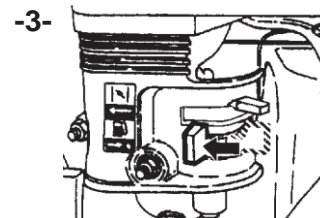
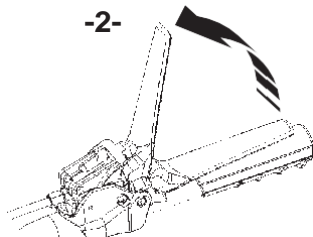
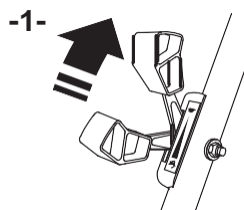
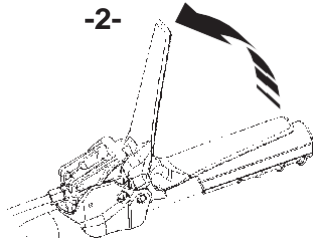
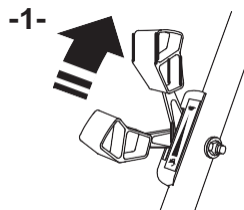

## KASUTAMINE ILMA KOGUMISKASTITA

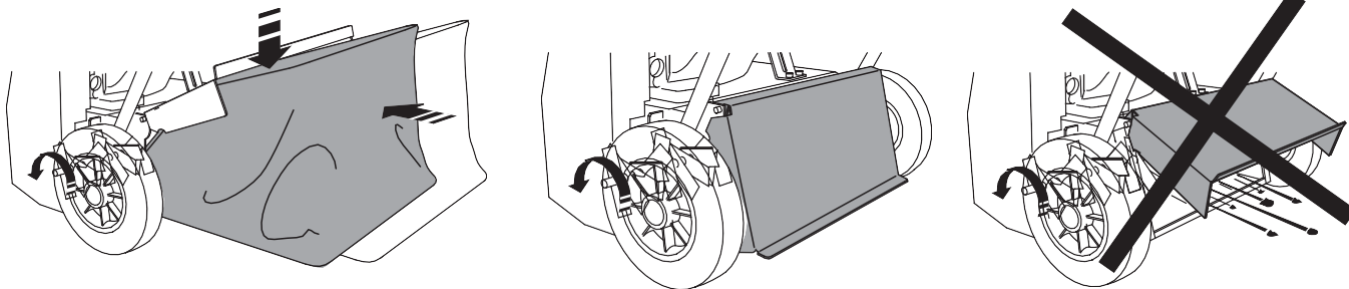

## TÖÖ SÜGAVUSE REGULEERIMINE

-1-

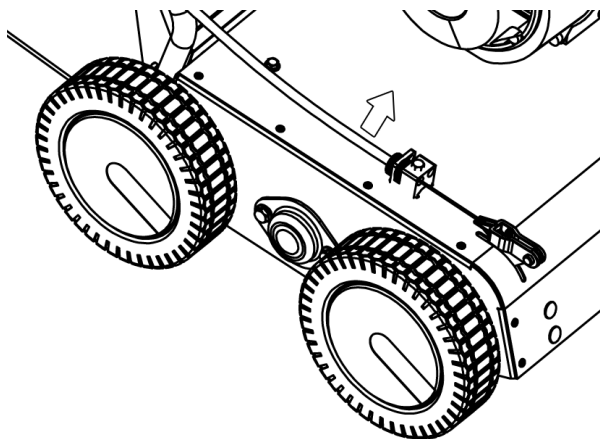

-2-

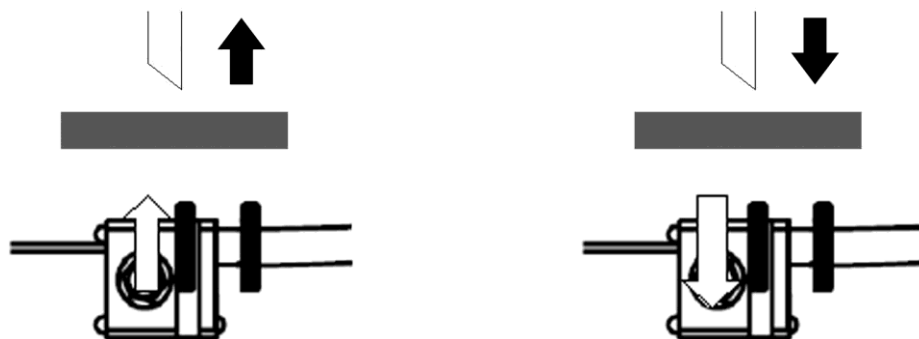

-3-

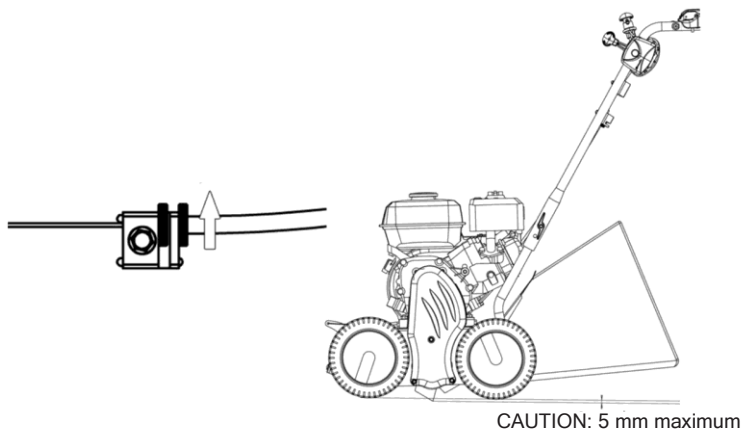

### **⚠ WARNING :**

Tähelepanu! Ärge seadke reguleerimissügavust üle 5 mm, kuna masin võib vale reguleerimise korral käivitamisel edasi liikuda.

## MOOTOR HOOLDUS

Mootori mis tahes hooldustoimingute kohta, mida selles juhendis ei käsitleta, vaadake eraldi juhendit, mis on kaasas seadmega.

## MURUÕHUTAJA TRANSPORT TÖÖALAL

1 / Lülitage välja mootor ( sulgege  
bensiinipaagi kaas)

2 / Tõstke üles terad

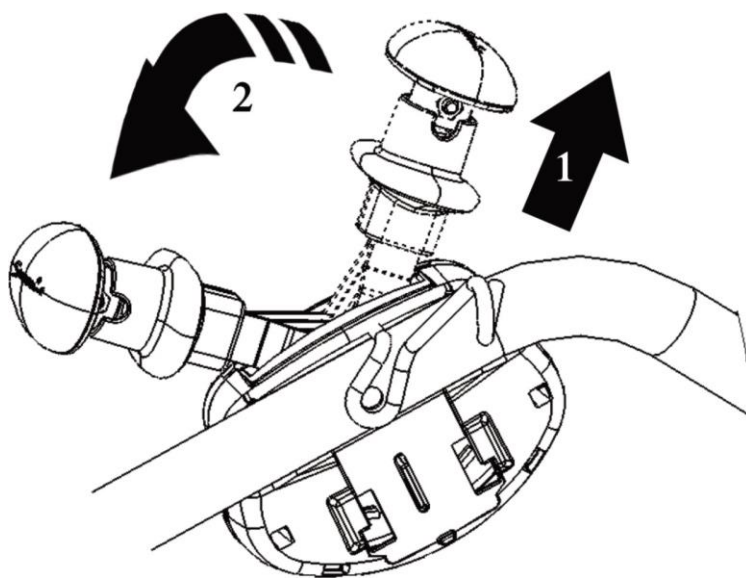

## KÄSITSEMINE

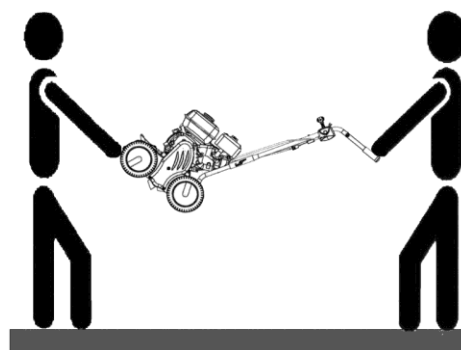
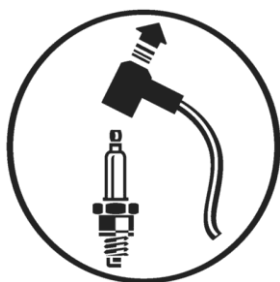

Ärge tõstke masinat üksil!



## VIII / HOOLDUS

Pingutage veorihm pärast esimest 5 kasutustundi uuesti ja kontrollige regulaarselt selle pinget.

- 1 - Eemaldage rihmakate
- 2 - Keerake laagrikruid lahti
- 3 - Tõmmake rootor alla, hoides seda maapinnaga paralleelselt
- 4 - Pingutage laagrikruid
- 5 - Vahetage rihmakate

## IX / TEHNILINE SPETSIFIKATSIOON

	GC 135	B&S 550
<b>Kaal</b>	30 Kg	30 Kg
<b>Net väljund*</b> <b>Mootori pöörded ( rpm )</b>	2.70 KW 3600 p/min	3.00 KW 3600 p/min
<b>Nominaalne võimsus</b>	2,4 KW	2,6 KW
<b>Mootori nominaalpöörded( rpm )</b>	3100 p/min	3100 p/min
<b>Garanteeritud akustilise rõhu tase</b> (direktiiv 2000/14/CE)	100 dB (A)	100 dB (A)
<b>Mõõdetud akustilise rõhu tase</b> <b>juhtistmel</b> (direktiiv ET 12733 : 2001) <b>Mõõtmise ebatäpsus</b>	82 dB (A)  ± 1 dB (A)	82 dB (A)  ± 1 dB (A)
<b>Mõõdetud akustilise rõhu tase</b> (nagu per direktiiv 2000/14/CE, 2005/88/EÜ) <b>Mõõtmise ebatäpsus</b>	92,1 dB (A)  ± 1 dB (A)	92,1 dB (A)  ± 1 dB (A)
<b>Vibratsioonitase operaatori kätele</b> (direktiiv ET 12733 : 2001, ET 12096-D : 1997) <b>Mõõtmise ebatäpsus</b>	1,28 m/s <sup>2</sup>  ± 0,1 dB m/s <sup>2</sup>	1,28 m/s <sup>2</sup>  ± 0,1 dB m/s <sup>2</sup>

\*Selles dokumendis näidatud mootori võimsus on puhasvõimsus, mis on saadud mootori katsetamisel tootmistsüklist vastavalt standardile SAE J 1349 antud pöörlemiskiirusel. Teise tootmistsükli mootori võimsus võib sellest näidatud väärtusest erineda. Masinasse paigaldatud mootori tegelik võimsus sõltub erinevatest teguritest nagu pöörlemiskiirus, temperatuur, niiskus, õhurõhk ja hooldustingimused ning muud tegurid.